

Montageanleitung

MERBLOCK WT-Mono für Einloch- oder Wandbatterie

Lieferumfang

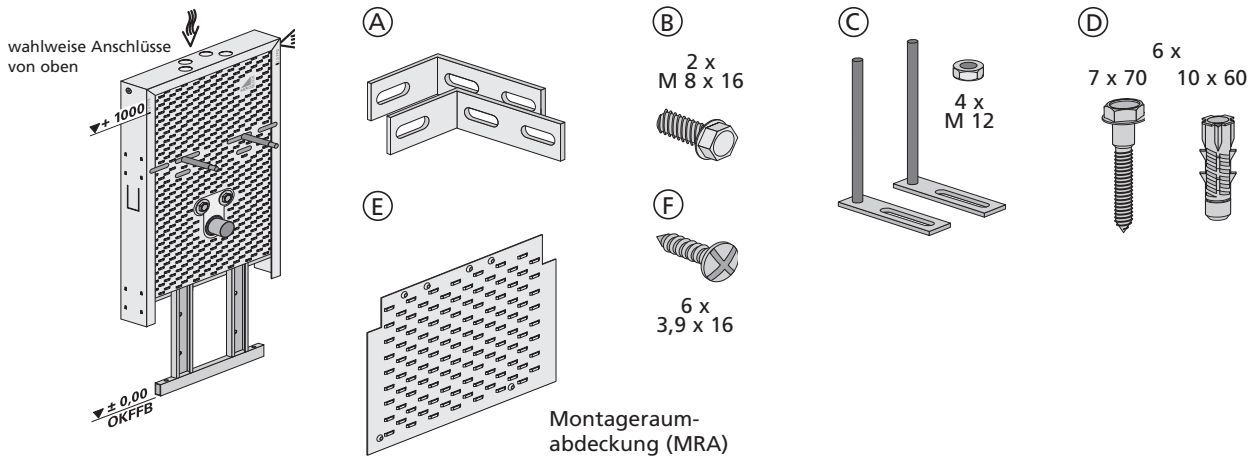

Maße

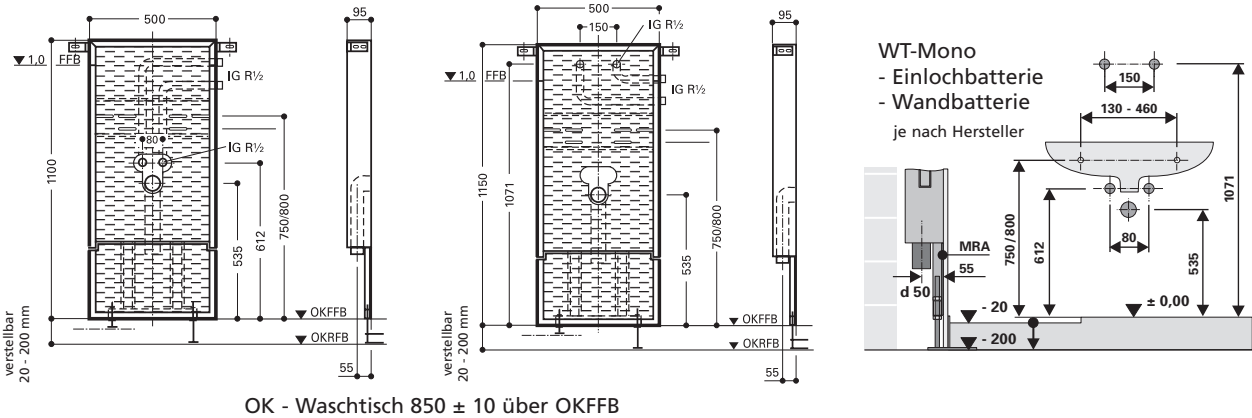

1. Einbau bei Mauerwerk, Fliesen im Nassmörtelbett

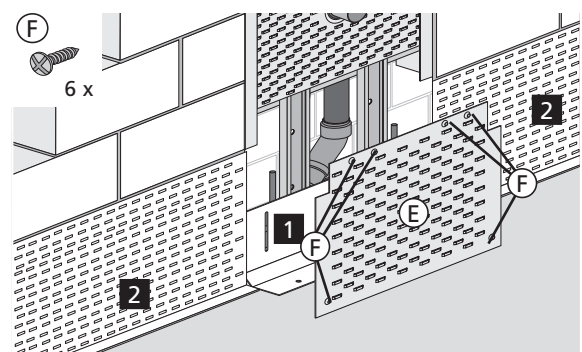
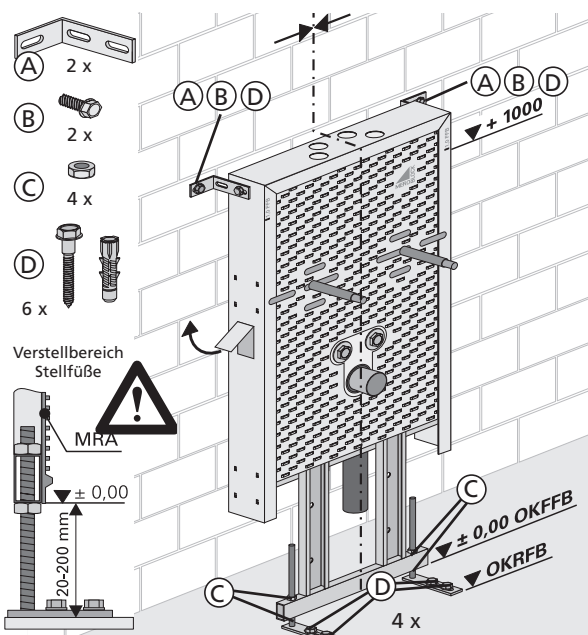

- E) Montagerraumabdeckung (MRA):
- Untermauerung entfällt!
- wichtig für den Schallschutz!
- 1) Bodenanschlußblech (Zubehör):
- sauberer Estrichabschluß!
- Schallschutz für die Abwasserleitung!
- 2) Schallschutzkorb (Zubehör):
- Schallschutz für die Abwasserleitung!
- problemloses Aufmauern möglich!

Fliesenbelag im Dünnbettmörtel

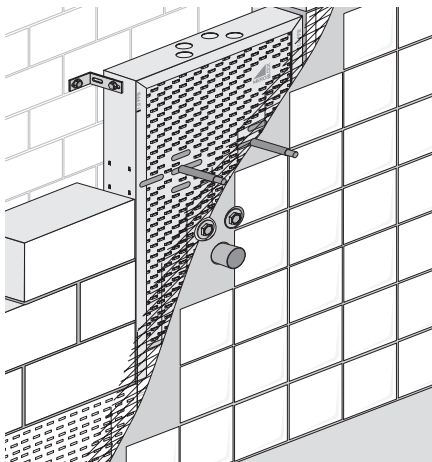

Verfliesung direkt auf den MEROBLOCK im Dünnbettverfahren:

- Vorwand bündig zum MEROBLOCK aufstellen.
- Kunststoffzusatz "Lastoflex"* in "FT-Klebe-mörtel"* einrühren.
- Kontaktschicht auf MEROBLOCK aufspachteln und anschließend Armierung (Gitex-Gewebe) einlegen.
- "FT-Klebe-mörtel"* mit Zahnpachtel auftragen und anschließend verfliesen.

*"Lastoflex" und "FT-Klebe-mörtel" sind eingetragene Warenzeichen der PCI, Augsburg.

2. Vorwandmontage mit bauseitiger Trockenbauverkleidung

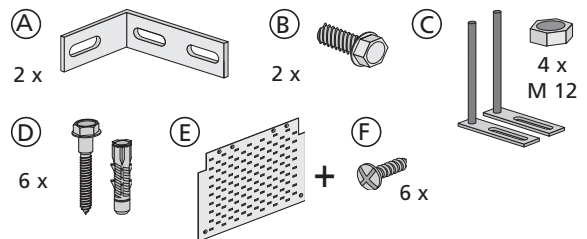
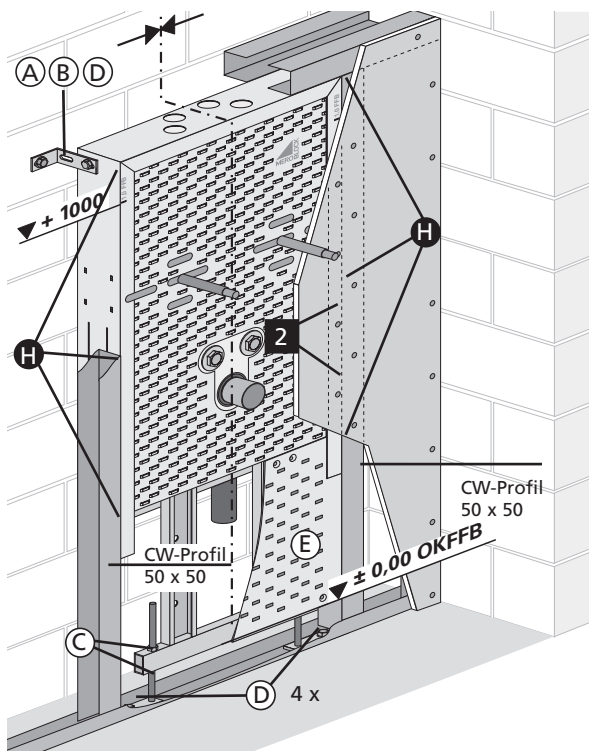

E Montageraumabdeckung (MRA) montieren (glatte Seite nach vorne).

- H** - Die CW-Profile 50 x 50 werden mit Schnellbauschrauben (bauseitig), max 35 mm lang, am MEROBLOCK verschraubt.
- Beplankung mit bauseitigen Gipskartonplatten (2 x 12,5) mm feuchtraumgeeignet.

- 2** Die Verkleidungsplatten werden direkt auf den seitlichen Profilen und an dem MEROBLOCK befestigt. Schnellbauschrauben max. 35 mm lang, Abstand 200 mm.

Wandabstand und Bündigkeit beachten!

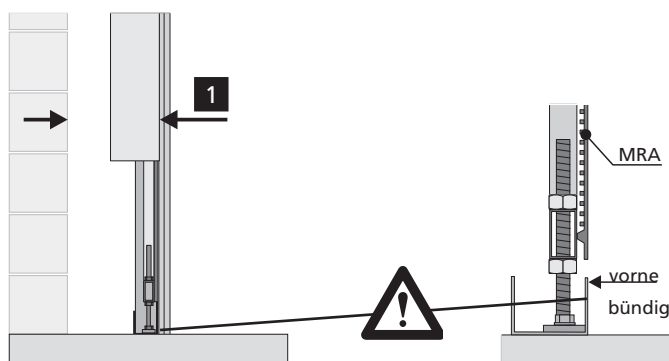

- 1** Maß nach entsprechendem Abwassersystem wählen oder Wandabstand 50 mm einhalten, wenn Vario-Block mit WC-Block (145 mm tief) in einer Reihe montiert wird.

3. Inwandmontage in bauseitiger Metallständerwand (Doppelständerwand)

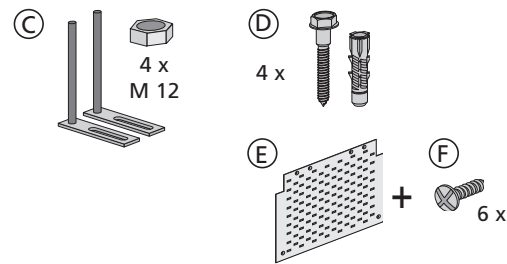
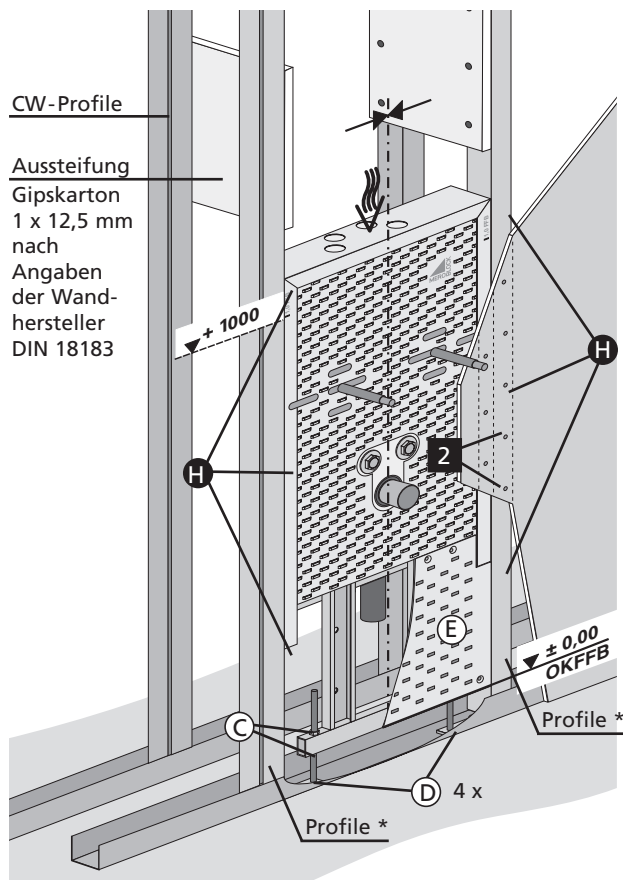

(E) Montageraumabdeckung (MRA) montieren (glatte Seite nach vorne).

CW-Profil 50 x 50 oder UA-Profil 48 x 40 x 2

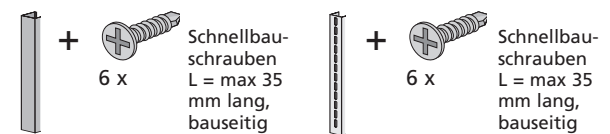

- (H)**
- Die Profile werden mit Schnellbauschrauben (bauseitig), max 35 mm lang, am MERO - BLOCK verschraubt.
 - Beplankung mit bauseitigen Gipskartonplatten (2 x 12,5) mm feuchtraumgeeignet.

- 2** Die Verkleidungsplatten werden direkt auf den seitlichen Profilen und an dem MEROBLOCK befestigt. Schnellbauschrauben max. 35 mm lang, Abstand 200 mm.

Wanddicke und Bündigkeit beachten!

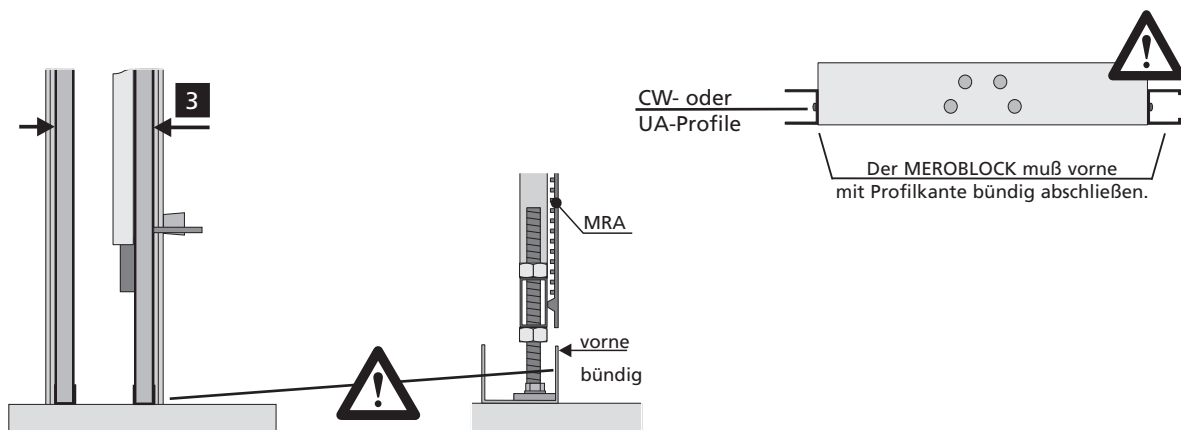

- 3** Wanddicke der Installationswand, ohne Beplankung (Profilbreite 50 mm), bei
- senkrechtem Abgang der Abwasserleitung DN 50 aus HDPE/HT/SML ³ 150 mm.
 - seitlichem Verzug der Sammelanschlußleitung DN 50 aus HDPE/HT ³ 220 mm.

4. Montage Zulauf

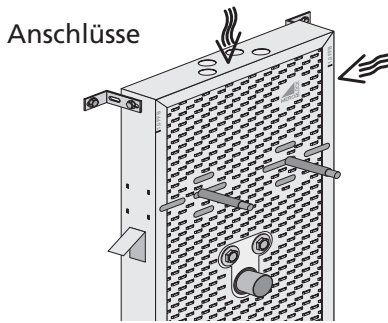

Anschlüsse separat bestellen



UNIPIPE
Press-T-Stück mit AG R 1/2
Aus Messing beschichtet,
mit fixierter Presshülse
Art. 932220 - 16 x R 1/2

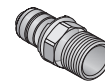

UNIPIPE
Press-Anschluss AG R 1/2
Aus Messing beschichtet,
mit fixierter Presshülse
Art. 902220 - 16 x R 1/2
Art. 903220 - 16 x R 1/2



UNIPIPE
Press-Winkel 90° AG R 1/2
Aus Messing beschichtet,
mit fixierter Presshülse
Art. 912220 - 16 x R 1/2
Art. 913220 - 18 x R 1/2

5. Beplankungen montieren (Montagehinweise für den Trockenbau)

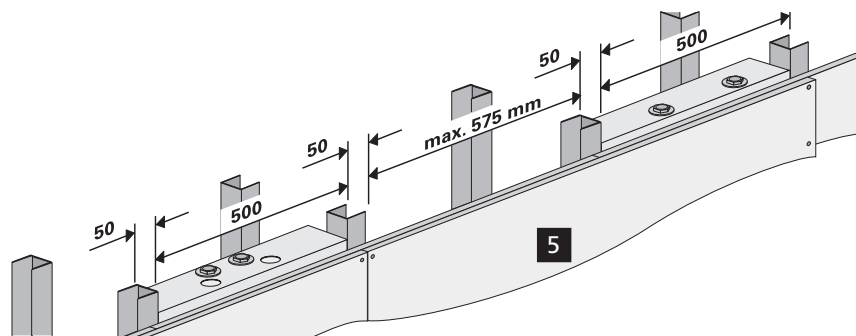

5

Verkleidungsplatten vollflächig gemäß den Montagegerichtlinien über MERBLOCK und Ständerwerk aufbringen.

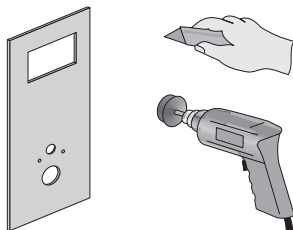

Beplankung anpassen, Ausschnitte anfertigen, Beplankung befestigen.

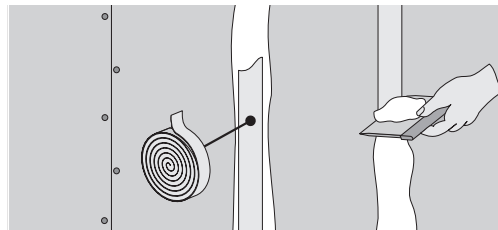

Fugen gem. DIN 18 181 mit Gewebband und Spachtelmasse verschließen.

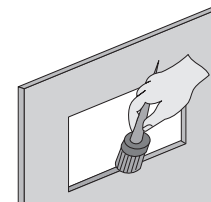

Offene Schnittkanten an den Durchbrüchen und Plattenkanten mit Tiefengrund behandeln.



Sanitärsilikon nach DIN 18 545 verwenden.

Durchdringungen im nicht wasserbeanspruchten Bereich verschließen z.B. WC, WT, Bidet, Urinal.

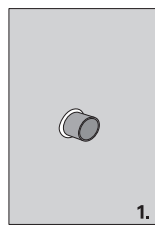

1.

Durchdringungen im wasserbeanspruchten Bereich mit Dichtmanschetten verschließen und in die Flächenabdichtung einbinden z.B. Dusche, Badewanne.

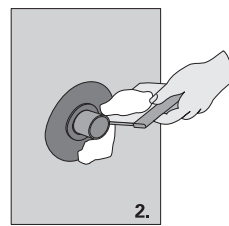

2.

Hinweis:
Vor Beginn der Fliesenarbeiten sind alle Flächenabdichtungen zum Bauwerk und auf der Beplankung entsprechend den anerkannten Regeln der Technik auszuführen.

6. Empfehlung zur Fertigmontage / Abwasseranschluss

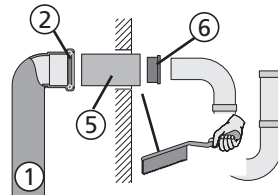
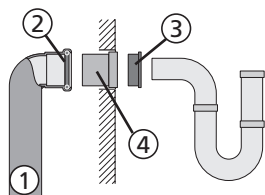
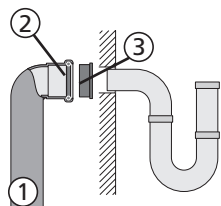

- 1) Anschlußbogen DN 50
- 2) Dichtung
- 3) Gumminippel DN 50/52
- 4) HT-Muffe DN 50 bauseitig
- 5) HT DN 50 bauseitig
- 6) Übergangsnippel bauseitig

Technische Änderungen vorbehalten. Die Montage und Installation zu angrenzenden Gewerken muss nach den anerkannten Regeln der Technik und gültigen DIN-Normen durchgeführt werden. Die Vorgaben der Planungsanleitungen sind zu beachten.